

Betriebsanleitung

_____ Reifenfüllmessgerät

_____ PRO-G (geeicht)



Reifenfüllmessgerät PRO-G

PRO-G-SERIE

Impressum

Produktidentifikation

Reifenfüllmessgerät	Artikelnummer
PRO-G	2102600

Hersteller

AIRCRAFT
Kompressorenbau und Maschinenhandel GmbH
Gewerbestraße Ost 6
A-4921 Hohenzell

Telefon: 0043 (0) 7752 70 929 - 0
Fax: 0043 (0) 7752 70 929 - 99

E-Mail: info@aircraft.at
Internet: www.aircraft.at

Angaben zur Betriebsanleitung

Originalbetriebsanleitung

Ausgabe: 16.05.2022
Version: 1.04
Sprache: deutsch

Autor: ES

Angaben zum Urheberrecht

Copyright © 2022 AIRCRAFT Kompressorenbau und
Maschinenhandel GmbH, Hohenzell, Österreich.

Technische Änderungen und Irrtümer vorbehalten.

Inhaltsverzeichnis

1 Einführung	3
1.1 Urheberrecht.....	3
1.2 Kundenservice	3
1.3 Haftungsbeschränkung.....	3
2 Sicherheit.....	3
2.1 Symbolerklärung.....	4
2.2 Spezielle Sicherheitshinweise	4
2.3 Persönliche Schutzausrüstung	4
3 Bestimmungsgemäße Verwendung	5
3.1 Vernünftigerweise vorhersehbarer Fehlgebrauch	5
3.2 Restrisiken	5
4 Technische Daten	5
5 Anlieferung, Verpackung und Lagerung.....	6
5.1 Anlieferung.....	6
5.2 Verpackung.....	6
5.3 Lagerung.....	6
6 Bedienelemente	6
7 Inbetriebnahme	6
7.1 Inbetriebnahme.....	6
7.2 Bedienung.....	6
8 Pflege, Wartung und Instandsetzung/ Reparatur	7
8.1 Pflege durch Reinigung	7
9 Fehlerbehebung	7
10 Entsorgung, Wiederverwertung von Altgeräten	7
10.1 Außer Betrieb nehmen.....	7
11 Ersatzteile	7
11.1 Ersatzteilbestellung.....	7
11.2 Ersatzteilzeichnung.....	8
12 EU-Konformitätserklärung	9

1 Einführung

Mit dem Kauf des AIRCRAFT Reifenfüllmessgerätes haben Sie eine gute Wahl getroffen.

Lesen Sie vor der Inbetriebnahme aufmerksam die Betriebsanleitung.

Diese ist ein wichtiger Bestandteil und ist in der Nähe des Reifenfüllmessgerätes und für jeden Nutzer zugänglich aufzubewahren.

Die Betriebsanleitung informiert Sie über die sachgerechte Inbetriebnahme, den bestimmungsgemäßen Einsatz sowie über die sichere und effiziente Bedienung und Wartung des Reifenfüllmessgerätes. Beachten Sie darüber hinaus die örtlichen Unfallverhütungsvorschriften und allgemeinen Sicherheitsbestimmungen für den Einsatzbereich des Reifenfüllmessgerätes.

Abbildungen in dieser Betriebsanleitung dienen dem grundsätzlichen Verständnis und können von der tatsächlichen Ausführung abweichen.

1.1 Urheberrecht

Die Inhalte dieser Anleitung sind urheberrechtlich geschützt. Ihre Verwendung ist im Rahmen der Nutzung des Reifenfüllmessgerätes zulässig.

Eine darüber hinausgehende Verwendung ist ohne schriftliche Genehmigung des Herstellers nicht gestattet. Weitergabe sowie Vervielfältigung dieses Dokuments, Verwertung und Mitteilung seines Inhalts sind verboten, soweit nicht ausdrücklich gestattet.

Wir melden zum Schutz unserer Produkte Marken-, Patent- und Designrechte an, sofern dies im Einzelfall möglich ist. Wir widersetzen uns mit Nachdruck jeder Verletzung unseres geistigen Eigentums.

1.2 Kundenservice

Bitte wenden Sie sich bei Fragen zu Ihrem Reifenfüllmessgerät oder für technische Auskünfte an Ihren Fachhändler. Dort wird Ihnen gerne mit sachkundiger Beratung und Informationen weitergeholfen.

Österreich:

AIRCRAFT Kompressorenbau und Maschinenhandel GmbH
Gewerbestraße Ost 6
A-4921 Hohenzell

Telefon: 0043 (0) 7752 70 929-0

Fax: 0043 (0) 7752 70 929-99

E-Mail: info@aircraft.at

Internet: www.aircraft.at

Deutschland:

Stürmer Maschinen GmbH
Dr.-Robert-Pfleger-Str. 26
D-96103 Hallstadt

Reparatur-Service:

Fax: 0049 (0) 951 96555-111

E-Mail: service@stuermer-maschinen.de

Ersatzteil-Bestellung:

Fax: 0049 (0) 951 96555-119

E-Mail: ersatzteile@stuermer-maschinen.de

Wir sind stets an Informationen und Erfahrungen interessiert, die sich aus der Anwendung ergeben und für die Verbesserung unserer Produkte wertvoll sein können. .

1.3 Haftungsbeschränkung

Alle Angaben und Hinweise in der Betriebsanleitung wurden unter Berücksichtigung der geltenden Normen und Vorschriften, des Stands der Technik sowie unserer langjährigen Erkenntnisse und Erfahrungen zusammengestellt.

In folgenden Fällen übernimmt der Hersteller für Schäden keine Haftung:

- Nichtbeachtung der Betriebsanleitung,
- nicht bestimmungsgemäßer Verwendung,
- Einsatz von nicht ausgebildetem Personal,
- eigenmächtigen Umbauten,
- technischen Veränderungen,
- Verwendung nicht zugelassener Ersatzteile.

Der tatsächliche Lieferumfang kann bei Sonderausführungen, bei Inanspruchnahme zusätzlicher Bestelloptionen oder aufgrund neuester technischer Änderungen von den hier beschriebenen Erläuterungen und Darstellungen abweichen.

Es gelten die im Liefervertrag vereinbarten Verpflichtungen, die allgemeinen Geschäftsbedingungen sowie die Lieferbedingungen des Herstellers und die zum Zeitpunkt des Vertragsabschlusses gültigen gesetzlichen Regelungen.

2 Sicherheit

Dieser Abschnitt gibt einen Überblick über alle wichtigen Sicherheitspakete für den Schutz von Personen sowie für den sicheren und störungsfreien Betrieb. Weitere aufgabenbezogene Sicherheitshinweise sind in den einzelnen Kapiteln enthalten.

2.1 Symbolerklärung

Sicherheitshinweise

Sicherheitshinweise sind in dieser Betriebsanleitung durch Symbole gekennzeichnet. Die Sicherheitshinweise werden durch Signalworte eingeleitet, die das Ausmaß der Gefährdung zum Ausdruck bringen.



GEFAHR!

Diese Kombination aus Symbol und Signalwort weist auf eine unmittelbar gefährliche Situation hin, die zum Tod oder zu schweren Verletzungen führt, wenn sie nicht gemieden wird.

WARNUNG!

Diese Kombination aus Symbol und Signalwort weist auf eine möglicherweise gefährliche Situation hin, die zum Tod oder zu schweren Verletzungen führt, wenn sie nicht gemieden wird.

VORSICHT!

Diese Kombination aus Symbol und Signalwort weist auf eine möglicherweise gefährliche Situation hin, die zu geringfügigen oder leichten Verletzungen führen kann, wenn sie nicht gemieden wird.

ACHTUNG!

Diese Kombination aus Symbol und Signalwort weist auf eine möglicherweise gefährliche Situation hin, die zu Sach- und Umweltschäden führen kann, wenn sie nicht gemieden wird.



HINWEIS!

Diese Kombination aus Symbol und Signalwort weist auf eine möglicherweise gefährliche Situation hin, die zu Sach- und Umweltschäden führen kann, wenn sie nicht gemieden wird.

Tipps und Empfehlungen



Tipps und Empfehlungen

Dieses Symbol hebt nützliche Tipps und Empfehlungen sowie Informationen für einen effizienten und störungsfreien Betrieb hervor.

Um die Risiken von Personen- und Sachschäden zu reduzieren und gefährliche Situationen zu vermeiden, müssen die in dieser Betriebsanleitung aufgeführten Sicherheitshinweise beachtet werden.

2.2 Spezielle Sicherheitshinweise

- Betreiben Sie das Reifenfüllmessgerät nur mit dem zulässigen Betriebsdruck.
- Verwenden Sie als Energiequelle nur Druckluft und keine Fremdgase, die in Druckbehältern (z.B. Gasflaschen) bereitgestellt werden.
- Achten Sie während des Betriebs darauf, dass Sie das Reifenfüllmessgerät sicher und fest in der Hand halten und dieses richtig ausbalanciert ist, um Schäden und Verletzungen zu vermeiden.
- Kontrollieren Sie vor dem Betrieb das Reifenfüllmessgerät auf eventuelle Schäden.
- Nach dem Gebrauch muss das Reifenfüllmessgerät von der Druckluftversorgung getrennt und anschließend gereinigt werden.
- Der Druckluftanschluss darf nur über eine Schnellverschlusskupplung erfolgen.
- Achten Sie darauf, dass alle Verbindungen fest und sicher angeschlossen sind.
- Das Reifenfüllmessgerät darf auf keinen Fall gegen Personen oder Tiere gerichtet werden.
- Lösen Sie den Betätigungshebel, wenn Sie das Reifenfüllmessgerät nicht benutzen.
- Das zu bearbeitende Werkstück (Reifen) gegen Wegrollen sichern.
- Der Schlauch bzw. der Ventilstecker muss während des Betriebs festgehalten werden.
- Beachten Sie den in Herstellerangaben maximalen Fülldruck.
- Schützen Sie das Reifenfüllmessgerät vor Stoß und lassen Sie es nicht fallen, da sonst die Manometeranzeige ungenau werden kann.

2.3 Persönliche Schutzausrüstung

Die Persönliche Schutzausrüstung dient dazu, Personen vor Beeinträchtigungen der Sicherheit und Gesundheit bei der Arbeit zu schützen. Das Personal muss während der verschiedenen Arbeiten an und mit dem geeichten Reifenfüllmessgerät persönliche Schutzausrüstung tragen, auf die in den einzelnen Abschnitten dieser Anleitung gesondert hingewiesen wird.

Im folgenden Abschnitt wird die Persönliche Schutzausrüstung erläutert:



Gehörschutz

Der Gehörschutz schützt die Ohren vor Gehörschäden durch Lärm.



Augenschutz

Die Schutzbrille schützt die Augen vor umherfliegenden Teilen und Flüssigkeitsspritzern.



Schutzhandschuhe

Die geeignete Schutzhandschuhe schützen die Hände vor scharfkantigen Bauteilen, sowie vor Reibung, Abschürfungen oder tieferen Verletzungen.



Sicherheitsschuhe

Die Sicherheitsschuhe schützen die Füße vor Quetschungen, herabfallende Teile und Ausgleiten auf rutschigem Untergrund.



Arbeitsschutzkleidung

Die Arbeitsschutzkleidung ist eng anliegende Kleidung mit geringer Reißfestigkeit.

3 Bestimmungsgemäße Verwendung

Das Reifenfüllmessgerät ist ein druckluftbetriebenes Werkzeug für den handwerklichen Einsatz.

Das Werkzeug eignet sich zum Prüfen, Befüllen und Entleeren von Reifen. Eine anschließende Kontrolle des Fülldruckes kann ebenfalls mit dem Reifenfüllmessgerät durchgeführt werden. Das Werkzeug ist durch verschiedene Ventilaufsätze universell einsetzbar.

Zur bestimmungsgemäßen Verwendung gehört auch die Einhaltung aller Angaben in dieser Anleitung.

3.1 Vernünftigerweise vorhersehbarer Fehlgebrauch

Jede über die bestimmungsgemäße Verwendung hinausgehende oder andersartige Benutzung gilt als Fehlgebrauch.

Mögliche Fehlanwendungen können sein:

- Einbau von Ersatzteilen und Verwendung von Zubehör und Betriebsmitteln, die nicht vom Hersteller genehmigt sind.
- Einsatz des Reifenfüllmessgerätes außerhalb der im Kapitel „Technische Daten“ angegebenen Leistungsgrenzen.
- Servicearbeiten durch ungeschultes oder nicht autorisiertes Personal.

- Einsatz des Reifenfüllmessgerätes in Bereichen, in denen sich in der Luft aggressive oder brennbare Stoffe befinden (Das Reifenfüllmessgerät ist serienmäßig nicht explosionsgeschützt).
- Betreiben des Reifenfüllmessgerätes ohne die vorgesehenen Schutzeinrichtungen.
- Nichtbeachtung von Abnutzungs- und Beschädigungsspuren.

Fehlgebrauch des Reifenfüllmessgerätes kann zu gefährlichen Situationen führen.

Bei konstruktiven und technischen Änderungen am Reifenfüllmessgerät übernimmt die Firma Stürmer Maschinen GmbH keine Haftung.

Ansprüche jeglicher Art wegen Schäden aufgrund nicht bestimmungsgemäßer Verwendung sind ausgeschlossen.

3.2 Restrisiken

Selbst wenn sämtliche Sicherheitsvorschriften beachtet werden und der Kompressor vorschriftsgemäß verwendet wird, bestehen noch Restrisiken, welche nachstehend aufgelistet sind:

- Gehörschäden bei längerem Arbeiten an der Maschine.
- Verletzungen durch bewegte Schläuche.
- Gefährdung durch Druckluft.

4 Technische Daten

Technische Daten	PRO-G
Artikelnummer	2102600
*min. Druck	0 bar
*max. Druck	12 bar
Messbereich	0-10 bar

* Die Druckangaben beziehen sich auf den Eingangsdruck am Reifenfüllmessgerät. Dementsprechend ist der Einstelldruck an der Druckluftquelle zu wählen, um die Verluste in der Zuleitung auszugleichen.

5 Anlieferung, Verpackung und Lagerung

5.1 Anlieferung

Das Reifenfüllmessgerät nach Anlieferung auf sichtbare Transportschäden überprüfen. Sollte das Reifenfüllmessgerät Schäden aufweisen, sind diese unverzüglich dem Transportunternehmen beziehungsweise dem Händler zu melden.

5.2 Verpackung

Alle verwendeten Verpackungsmaterialien und Packhilfsmittel des Reifenfüllmessgerätes sind recyclingfähig und müssen grundsätzlich der stofflichen Wiederverwertung zugeführt werden.

Verpackungsbestandteile aus Karton sind zerkleinert zur Altpapiersammlung zu geben.

Die Folien sind aus Polyethylen (PE) und die Polsterteile aus Polystyrol (PS). Diese Stoffe sind bei einer Wertstoffsammelstelle oder bei dem zuständigen Entsorgungsunternehmen abzugeben.

5.3 Lagerung

Das Reifenfüllmessgerät muss gründlich gesäubert werden, bevor es in einer trockenen, sauberen und frostfreien Umgebung gelagert wird.

6 Bedienelemente



Abb. 1: Bedienelemente PRO-G

- 1 - Ventilstecker
- 2 - Ventil
- 3 - Betätigungshebel
- 4 - Stecknippel für Druckluftanschluss
- 5 - Manometer

7 Inbetriebnahme

7.1 Inbetriebnahme

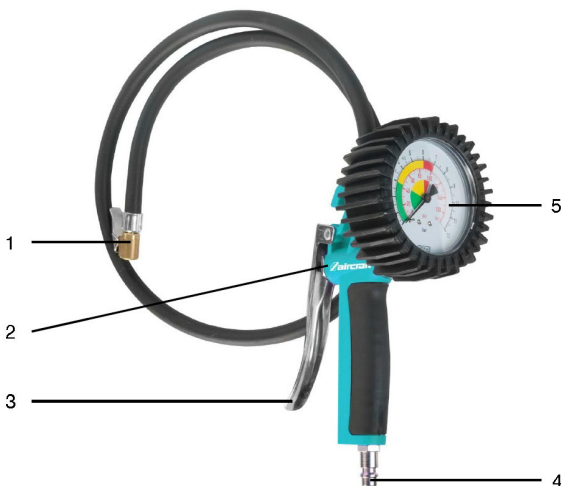
Für den Betrieb des Reifenfüllmessgerätes benötigen Sie einen Kompressor mit ausreichender Füllleistung. Die erzeugte Luft muss gereinigt, kondensatfrei und ölfrei sein. Schrauben Sie den mitgelieferten Stecknippel in den Druckluftanschluss.

7.2 Bedienung

Schritt 1: Stellen Sie den gewünschten Arbeitsdruck am Kompressor ein.



HINWEIS!

Achten Sie darauf, dass der maximale Druck (siehe Kapitel „Technische Daten“ nicht überschritten wird.

Schritt 2: Schließen Sie das Reifenfüllmessgerät PRO-G an die geeignete Druckluftquelle an. Verbinden Sie das Werkzeug mit einem flexiblen Druckluftschlauch, der eine Schnellkupplung besitzt. Drücken Sie den Druckluftanschluss des Reifenfüllmessgerätes in die Schnellverschlusskupplung. Die Verriegelung erfolgt automatisch.

Schritt 3: Stecken Sie den Ventilstecker (Pos. 1) auf das jeweilige Ventil. Durch Betätigung des Betätigungshebels (Pos. 3) bis zum Anschlag wird der Füllvorgang eingeleitet. Um den Fülldruck am Manometer (Pos. 5) ablesen zu können, müssen Sie den Betätigungshebel loslassen. Das Ablassen des zu hohen Drucks erfolgt über das sanfte Betätigen des Betätigungshebels (Pos. 3). Wird der Hebel nur leicht gedrückt (nicht vollständig durchgedrückt!), kann Luft aus dem Reifen entweichen.

Schritt 4: Trennen Sie das Reifenfüllmessgerät nach beendeter Arbeit von der Druckluftquelle.

8 Pflege, Wartung und Instandsetzung/Reparatur

8.1 Pflege durch Reinigung



ACHTUNG!

Trennen Sie vor allen Wartungs-, Instandhaltungs- und Reinigungsaufgaben das Reifenfüllmessgerät von der Druckluftversorgung. Darüber hinaus dürfen diese nur vom Fachpersonal ausgeführt werden.

- Das Reifenfüllmessgerät sauber und trocken aufbewahren.
- Luftschläuche sind in regelmäßigen Zeitabständen auf Beschädigung und undichte Stellen zu überprüfen. Die beschädigten Schläuche müssen ersetzt werden.
- Wöchentliche Reinigung des Reifenfüllmessgerätes von Schmutz. Das regelmäßige Reinigen erleichtert das Arbeiten mit dem geeichten Reifenfüllmessgerät.
- Überprüfen Sie regelmäßig die Verschraubungen auf einen festen und dichten Sitz. Ziehen Sie diese gegebenenfalls nach.
- Geben Sie ab und zu einen Tropfen Öl an das Ventil (Pos. 2) dadurch wird vermieden, dass der Ventilstift schwer geht und eventuell verklemmt.

9 Fehlerbehebung



ACHTUNG!

Beim Auftreten eines der folgenden Fehler beenden Sie sofort die Arbeit mit dem geeichten Reifenfüllmessgerät. Es kann zu ernsthaften Verletzungen oder Schädigung des Reifenfüllmessgerätes kommen. Sämtlich Reparaturen bzw. Austauscharbeiten dürfen nur von qualifiziertem und geschultem Fachpersonal durchgeführt werden, das Reifenfüllmessgerät muss zuvor von der Druckluftquelle getrennt sein.

Fehlerbeschreibung	mögliche Ursachen bzw. Abhilfemaßnahmen
keine Funktion trotz Betätigung des Betätigungshebels	- Der Betätigungshebel ist defekt, wechseln Sie diesen aus. - Es besteht keine Verbindung zur Druckluftquelle
Ventilstecker defekt	Ventilstecker ersetzen
Kompressorleistung nicht ausreichend	leistungsstärkeren Kompressor verwenden
Manometer zeigt falschen Wert an oder ist defekt	Manometer ersetzen

10 Entsorgung, Wiederverwertung von Altgeräten

Im Interesse der Umwelt ist dafür Sorge zu tragen, dass alle Bestandteile der Maschine nur über die vorgesehenen und zugelassenen Wege entsorgt werden.

10.1 Außer Betrieb nehmen

Ausgediente Geräte sind sofort fachgerecht außer Betrieb zu nehmen, um einen späteren Missbrauch und die Gefährdung der Umwelt oder von Personen zu vermeiden.

- Alle umweltgefährdenden Betriebsstoffe aus dem Altgerät entsorgen.
- Das Reifenfüllmessgerät gegebenenfalls in handhabbare und verwertbare Baugruppen und Bestandteile demontieren.
- Die Reifenfüllmessgeräte-Komponenten und Betriebsstoffe den dafür vorgesehenen Entsorgungswegen zuführen.

11 Ersatzteile

11.1 Ersatzteilbestellung

Die Ersatzteile können über den Vertragshändler oder direkt beim Hersteller bezogen werden. Die Kontaktdaten stehen im Kapitel 1.2 Kundenservice. Folgende Eckdaten bei Anfragen oder bei der Ersatzteilbestellung angeben:

- Gerätetyp
- Artikelnummer
- Positionsnummer
- Baujahr
- Menge
- gewünschte Versandart (Post, Fracht, See, Luft, Express)
- Versandadresse

Ersatzteilbestellungen ohne oben angegebene Angaben können nicht berücksichtigt werden. Bei fehlender Angabe über die Versandart erfolgt der Versand nach Ermessen des Lieferanten.

Angaben zum Gerätetyp, Artikelnummer und Baujahr finden Sie auf dem Typenschild, welches an dem Reifenfüllmessgerät angebracht ist.

Beispiel

Es muss der Betätigungshebel für das Reifenfüllmessgerät bestellt werden. Dieser ist in der Ersatzteilzeichnung mit der Positionsnummer 11 angegeben.

Bei der Ersatzteil-Bestellung eine Kopie der Ersatzteilzeichnung mit gekennzeichnetem Bauteil (Betätigungshebel) und markierter Positionsnummer (4) an den Vertragshändler bzw. an die Ersatzteilabteilung schicken und die folgenden Angaben mitteilen:

Gerätetyp: Reifenfüllmessgerät PRO-G

Artikelnummer: 2102600

Positionsnummer: 4

Die nachfolgende Zeichnung soll Ihnen im Servicefall helfen, notwendige Ersatzteile zu identifizieren.

11.2 Ersatzteilzeichnung.



Abb. 2: Ersatzteilzeichnung PRO-G

12 EU-Konformitätserklärung

Nach Maschinenrichtlinie 2006/42/EG Anhang II 1.A

Hersteller/Inverkehrbringer: AIRCRAFT Kompressorenbau und Maschinenhandel GmbH
Gewerbestraße Ost 6
A-4921 Hohenzell

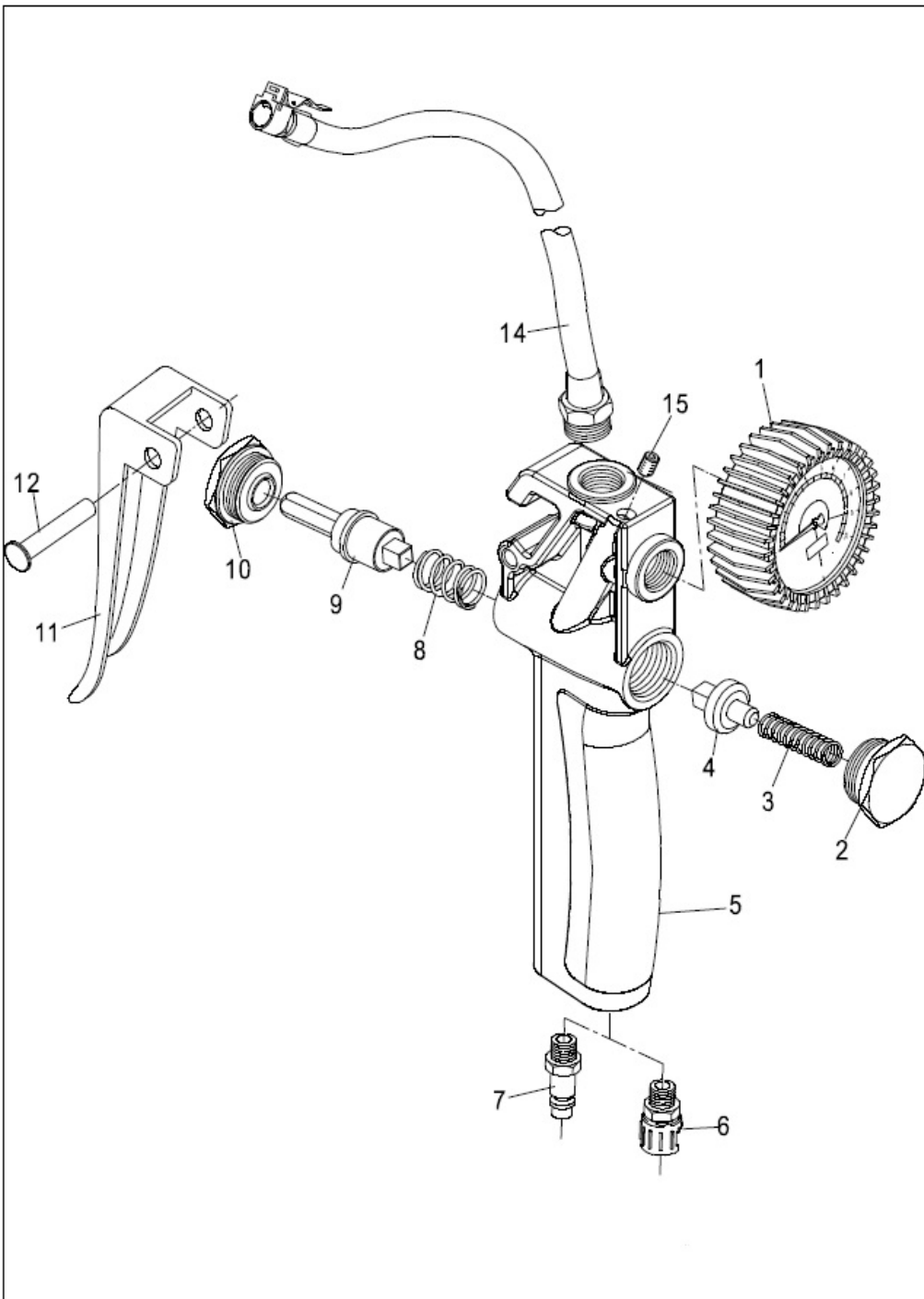
hiermit, dass folgendes Produkt

Produktgruppe: AIRCRAFT ® Drucklufttechnik

Maschinentyp: Reifenfüllmessgerät

Bezeichnung der Maschine: PRO-G

Artikelnummer: 2102600

Seriennummer*: _____

Baujahr*: 20____

* füllen Sie diese Felder anhand der Angaben auf dem Typenschild aus

allen einschlägigen Bestimmungen der oben genannten Richtlinie sowie der einschließlich deren zum Zeitpunkt der Erklärung geltenden Änderungen entspricht.

Mitgeltende EU-Richtlinie: 2014/68/EU Druckgeräterichtlinie

Folgende harmonisierte Normen wurden angewandt:

DIN EN ISO 12100:2011-03 Sicherheit von Maschinen - allgemeine Gestaltungsleitsätze - Risikobeurteilung und Risikominderung

Dokumentationsverantwortlich: Klaus Hütter, Gewerbestraße Ost 6, A-4921 Hohenzell

Hohenzell, den 15.11.2021

Hallstadt, den 15.11.2021



Klaus Hütter
Geschäftsführer



Kilian Stürmer
Geschäftsführer



